

www.raycap.com

Information contained in this document is subject to change at any time without notice.



* 30V versions only.

Installation Instructions Installationsanleitung Manuel d'installation Instrucciones de Instalación Istruzioni per l'installazione инструкция по монтажу

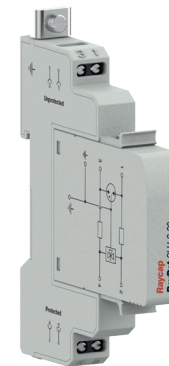

ENGLISH

Please read the following before installing your Surge Protective Device:

- Verify the system voltage and configuration on the label if it is appropriate for the application.
- Risk of Electric Shock – Installation and maintenance should be performed by qualified personnel only.
- Safety rules and regulations applicable to all devices connected to power lines should always be followed. National standards and safety regulations should be followed.
- The external mechanical integrity of the device must be checked before installation. Products with visible damage should not be installed.
- Its use is only permitted within the limits shown and stated in these installation instructions. Opening or tampering with the device invalidates the warranty.
- It is very important to ensure the new device is of the same type and voltage as that being replaced.

DEUTSCH

Bitte lesen Sie die folgenden Angaben vor Installation der Überspannungsschutzgerät:

- Sicherstellen, dass die Systemspannung und -konfiguration auf dem Etikett für die Anwendung geeignet ist.
- Stromschlaggefahr – Installation und Wartung sollten nur vom Fachmann durchgeführt werden.
- Die Sicherheitsvorschriften und -regeln für alle an Stromleitungen angeschlossenen Geräte sind stets zu befolgen. Vor Ort geltende Normen und Sicherheitsvorschriften befolgen.
- Vor der Installation ist die externe mechanische Unversehrtheit des Geräts sicherzustellen. Produkte mit sichtbaren Schäden dürfen nicht installiert werden.
- Das Gerät ist nur für den Betrieb innerhalb der angegebenen Grenzwerte zugelassen. Wird das Gerät geöffnet oder manipuliert, erlischt die Garantie.
- Das neue Gerät muss vom selben Typ sein und dieselbe Betriebsspannung aufweisen wie das Gerät, das ersetzt wird.

FRANÇAIS

Veillez lire les instructions suivantes avant d'installer votre parafoudre:

- Vérifiez que la tension et la configuration du système sur l'étiquette du produit convient à l'application.
- Risque de choc électrique – L'installation et l'entretien doivent être effectués uniquement par du personnel qualifié.
- Les règles de sécurité et les réglementations applicables aux appareils connectés aux lignes électriques doivent toujours être respectées. Les normes nationales et les règles de sécurité doivent être respectées.
- L'intégrité mécanique externe du produit doit être vérifiée avant l'installation. Les produits présentant des dommages visibles ne doivent pas être installés.
- L'utilisation du produit est uniquement autorisée dans les limites indiquées dans ce manuel d'installation. Le désassemblage ou la modification du produit annule sa garantie.
- Il est très important de veiller à ce que le nouvel appareil soit du même type et présente la même tension que celui à remplacer.

ESPAÑOL

Lea las siguientes instrucciones antes de la instalación de su dispositivo de protección contra sobretensiones:

- Compruebe que la tensión y configuración del sistema que aparecen en la etiqueta son adecuadas para su instalación.
- Riesgo de descarga eléctrica: únicamente personal cualificado puede instalar o dar mantenimiento a este dispositivo.
- Siga siempre todas las normativas y reglamentos de seguridad pertinentes a todos los dispositivos conectados a la red eléctrica. Debe respetar la normativa nacional y los reglamentos de seguridad.
- Compruebe la integridad mecánica externa del dispositivo antes de su instalación. Nunca instale productos que presenten daños visibles.
- Sólo se permite utilizarse dentro de los límites establecidos en estas instrucciones de instalación. Abrir o alterar el dispositivo anula la garantía.
- Es muy importante asegurarse de que el dispositivo nuevo sea del mismo tipo y tensión que el que se reemplaza.

ITALIANO

Prima di installare il limitatore di sovratensione (SPD: Surge Protective Device), leggere attentamente quanto segue:

- Verificare la tensione e la configurazione del sistema sull'etichetta per capire se sono appropriati per l'applicazione del dispositivo.
- Rischi di elettrocuzione – L'installazione e la manutenzione devono essere effettuate unicamente da personale qualificato.
- È necessario rispettare sempre le normative e i regolamenti di sicurezza applicabili, per tutti i dispositivi collegati alla linea elettrica. È necessario rispettare gli standard nazionali e i regolamenti di sicurezza.
- Prima dell'installazione, è necessario verificare l'integrità meccanica esterna del dispositivo. Non bisogna installare prodotti che mostrino danni evidenti.
- Il suo uso è consentito solo entro i limiti indicati e dichiarati in queste istruzioni di installazione. L'apertura o la manomissione del dispositivo causano l'annullamento della garanzia.
- È molto importante assicurarsi che il nuovo dispositivo sia dello stesso tipo e tensione di quello che si sta sostituendo.

RUSSIAN

Перед установкой устройства защиты от перенапряжений прочтите следующее:

- Проверьте системное напряжение и конфигурацию на этикетке, если они подходят для приложения
- Риск поражения электрическим током. Установка и техническое обслуживание должны выполняться только квалифицированным персоналом
- Необходимо всегда соблюдать правила и нормы безопасности, применимые ко всем устройствам, подключенным к линиям электропередач. Необходимо соблюдать национальные стандарты и правила техники безопасности.
- Перед установкой необходимо проверить внешнюю механическую целостность устройства. Изделия с видимыми повреждениями устанавливать нельзя.
- Его использование разрешено только в пределах, указанных и указанных в данной инструкции по установке. Вскрытие или вмешательство в устройство аннулирует гарантию.
- Очень важно убедиться, что новое устройство того же типа и напряжения, что и заменяемое.

INTERNAL CONFIGURATION

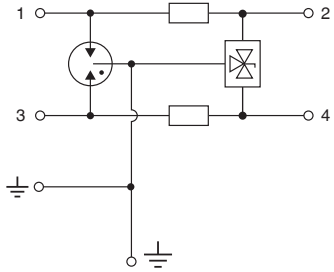

INSTALL. CROSS SECTION / PRODUCT VERSIONS

		10mm		10mm
line \varnothing max	4mm ²		4mm ²	
\downarrow \varnothing min	6mm ²		6mm ²	
Screw Terminals			Quick Connect Terminals	
	Fixing on DIN Rail			

TECHNICAL DATA

Electrical specification	SLH-2 Series								
Lines Protected	1 (2 Conductors)								
Nominal Operating Voltage (DC) [U _n]	5V	12V	15V	24V	30V*	48V	60V	110V	
Maximum Continuous Operating Voltage (DC) [U _c]	6V	15V	18V	28V	33V	52V	64V	170V	
Rated Load Current at 25°C [I _L]	1A								
C2 Nominal Discharge Current (8/20 μ s) [I _c]	10kA								
D1 Impulse Current (10/350 μ s) [I _{imp}]	2.5kA								
Rated Spark Overvoltage	(Line-Ground)	7-10V	16-21V	21-25V	31-37V	36-44V	57-69V	68-84V	184-264V
	(Line-Line)	7-10V	16-21V	21-25V	31-37V	36-44V	57-69V	68-84V	184-264V
Serial Resistance per Path [R]	1.6-2.0 Ω								
Cut-off Frequency [f _c]	30MHz								
Mechanical specification									
Temperature Range [Ta]	-40°C...+80°C								

* UL Listed

CONNECTION

Screw Terminals

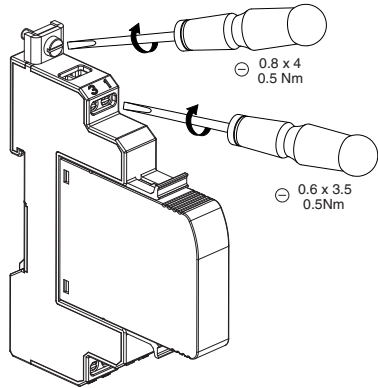

Quick Connect Terminals

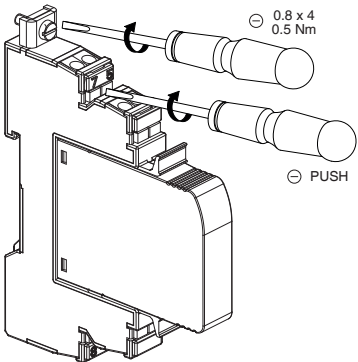

CORRECT CABLE ROUTING

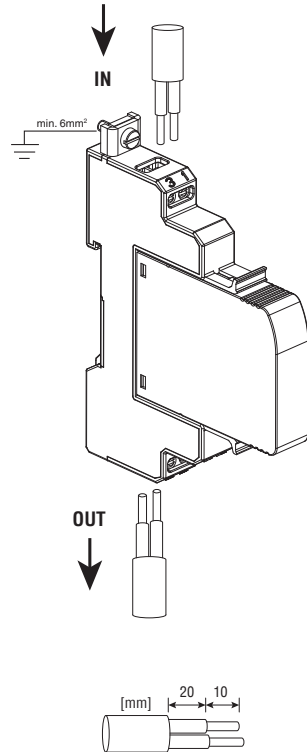

WRONG CABLE ROUTING

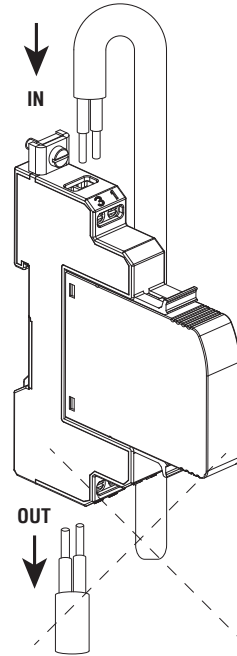

MODULE REPLACEMENT

