

www.raycap.com

Information contained in this document is subject to change at any time without notice.

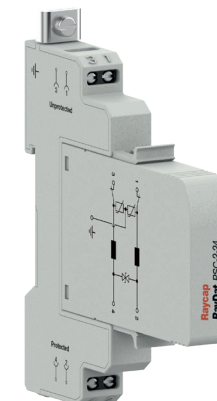

### Installation Instructions Installationsanleitung Manuel d'installation Instrucciones de Instalación Istruzioni per l'installazione



#### ENGLISH

Please read the following before installing your Surge Protective Device:

- Verify the system voltage and configuration on the label if it is appropriate for the application.
- Risk of Electric Shock – Installation and maintenance should be performed by qualified personnel only.
- Safety rules and regulations applicable to all devices connected to power lines should always be followed. National standards and safety regulations must be respected.
- The external mechanical integrity of the device must be checked before installation. Products with visible damage should not be installed.
- Its use is only permitted within the limits shown and stated in these installation instructions. Opening or tampering with the device invalidates the warranty.
- It is very important to ensure the new device is of the same type and voltage as that being replaced.

#### DEUTSCH

Bitte lesen Sie die folgenden Angaben vor Installation des Überspannungsschutzgeräts:

- Sicherstellen, dass die Systemspannung und -konfiguration auf dem Etikett für die Anwendung geeignet ist.
- Stromschlaggefahr – Installation und Wartung sollten nur vom Fachmann durchgeführt werden.
- Die Sicherheitsvorschriften und -regeln für alle an Stromleitungen angeschlossenen Geräte sind stets zu befolgen. Vor Ort geltende Normen und Sicherheitsvorschriften beachten.
- Vor der Installation ist die externe mechanische Unversehrtheit des Geräts sicherzustellen. Produkte mit sichtbaren Schäden dürfen nicht installiert werden.
- Das Gerät ist nur für den Betrieb innerhalb der angegebenen Grenzwerte zugelassen. Wird das Gerät geöffnet oder manipuliert, erlischt die Garantie.
- Das neue Gerät muss vom selben Typ sein und dieselbe Betriebsspannung aufweisen wie das Gerät, das ersetzt wird.

#### FRANÇAIS

Veillez lire les instructions suivantes avant d'installer votre parafoudre:

- Vérifiez la tension et la configuration du système sur l'étiquette pour déterminer son adéquation à l'application.
- Risque de choc électrique – l'installation et la maintenance doivent être effectuées par un personnel qualifié uniquement.
- Il est impératif de toujours respecter les règles et consignes de sécurité applicables à tous les appareils branchés à des lignes électriques. Les normes et les règles de sécurité nationales doivent être également respectées.
- L'intégrité mécanique externe de l'appareil doit être vérifiée avant l'installation. Tout produit présentant des dommages visibles ne doit pas être installé.
- Son utilisation n'est autorisée que conformément aux limites indiquées et spécifiées dans les présentes instructions d'installation. Toute ouverture ou altération de l'appareil invalide la garantie.
- Il est très important de veiller à ce que le nouvel appareil soit du même type et présente la même tension que celui à remplacer.

#### ESPAÑOL

Lea las siguientes instrucciones antes de la instalación de su dispositivo de protección contra sobretensiones:

- Compruebe si la tensión y configuración del sistema que aparecen en la etiqueta son las adecuadas para la aplicación.
- Riesgo de descarga eléctrica: solo personal cualificado debe hacer la instalación y el mantenimiento.
- Respete siempre las reglas y normas de seguridad correspondientes a todos los dispositivos conectados a la red eléctrica. Respete los estándares nacionales y las reglas de seguridad.
- Compruebe la integridad mecánica externa del dispositivo antes de la instalación. No deben instalarse productos con daños visibles.
- Su uso solo está permitido si se hace dentro de los límites que se muestran e indican en estas instrucciones de instalación. Abrir o alterar el dispositivo anula la garantía.
- Es muy importante asegurarse de que el dispositivo nuevo sea del mismo tipo y tensión que el que se reemplaza.

#### ITALIANO



Prima di installare il limitatore di sovratensione (SPD: Surge Protective Device), leggere attentamente quanto segue:

- Verificare la tensione di sistema e la configurazione sull'etichetta se appropriato per l'applicazione.
- Rischio di scosse elettriche - l'installazione e la manutenzione devono essere eseguite solo da personale qualificato.
- Rispettare sempre le norme e i regolamenti di sicurezza applicabili a tutti i dispositivi collegati alle linee elettriche. Rispettare i regolamenti e le norme di sicurezza nazionali.
- L'integrità meccanica esterna del dispositivo deve essere verificata prima dell'installazione. I prodotti con danni visibili non devono essere installati.
- L'utilizzo è consentito solo nei limiti indicati nelle presenti istruzioni per l'installazione. L'apertura o la manomissione dell'apparecchio fa decadere la garanzia.
- È molto importante assicurarsi che il nuovo dispositivo sia dello stesso tipo e tensione di quello che si sta sostituendo.

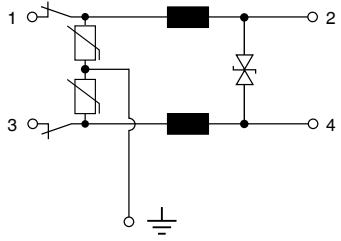
**INTERNAL CONFIGURATION**

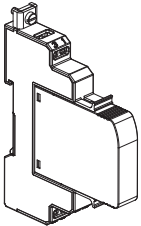
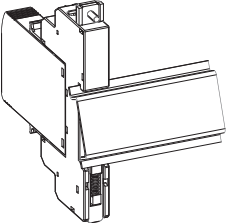

**INSTALL. CROSS SECTION / PRODUCT VERSIONS**

		10mm		10mm
line $\varnothing$ max	4 mm <sup>2</sup>		4 mm <sup>2</sup>	
$\downarrow$ $\varnothing$ min	6 mm <sup>2</sup>		6 mm <sup>2</sup>	
Screw Terminals			Fixing on DIN Rail	

**TECHNICAL DATA**

Electrical specification	PSC-2 Series		
Lines Protected	1 (2 Conductors)		
Nominal Operating Voltage (DC) [U <sub>n</sub> ]	12V	24V	48V
Maximum Continuous Operating Voltage (DC) [U <sub>c</sub> ]	15V	28V	52V
Rated Load Current at 25°C [I <sub>n</sub> ]	4A	4A	4A
C2 Nominal Discharge Current (8/20 $\mu$ s) [I <sub>n</sub> ]	10kA	10kA	10kA
Maximum Discharge Current (8/20 $\mu$ s) [I <sub>max</sub> ]	20kA	20kA	20kA
Rated Spark Overvoltage	(1,3-PG)	90-110V	90-110V
	(1,3)	16-20V	30-36V
Insulation Resistance of the Protection [R <sub>iso</sub> ]	$\geq 15$ M $\Omega$	$\geq 28$ M $\Omega$	$\geq 52$ M $\Omega$
Temperature Range [Ta]	-40°C...+80°C		

**CONNECTION**

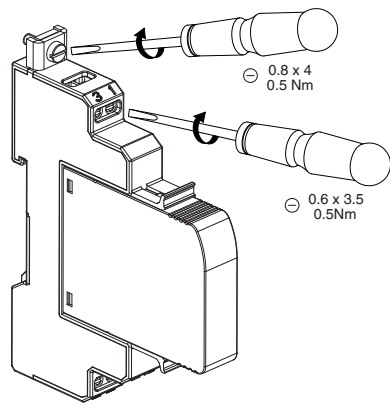

**CORRECT CABLE ROUTING**

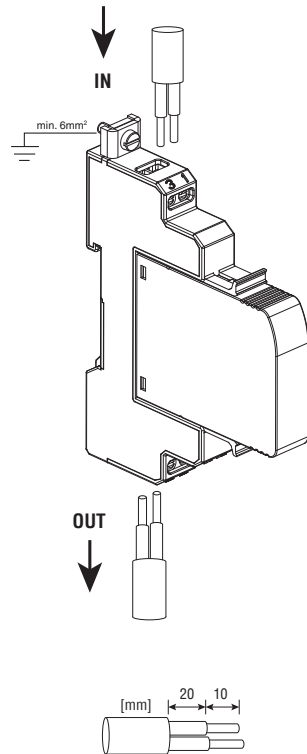

**WRONG CABLE ROUTING**

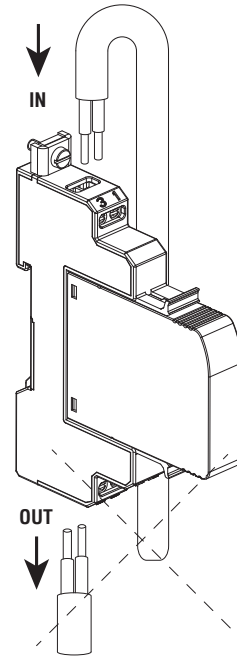

**MODULE REPLACEMENT**

